



床断熱材なら

フクフォーム Eco

適応力

高い支持率には理由^{わけ}がある。

環境性

適応力

支持される理由①

「フクフォームEco」は、根太無し工法（一般組・格子組）と根太組み工法に合う豊富な規格バリエーションと、落下防止の不織布シートやスリット・テーパー形状により、多様な寸法や材寸に対応しています。

バリエーションが豊富

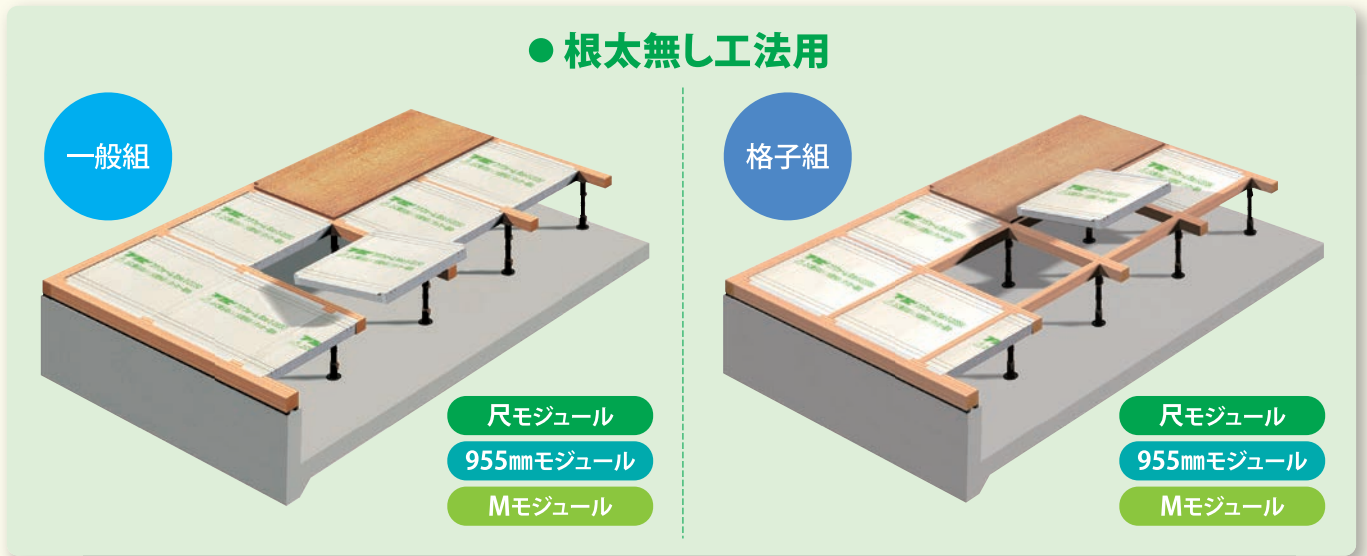
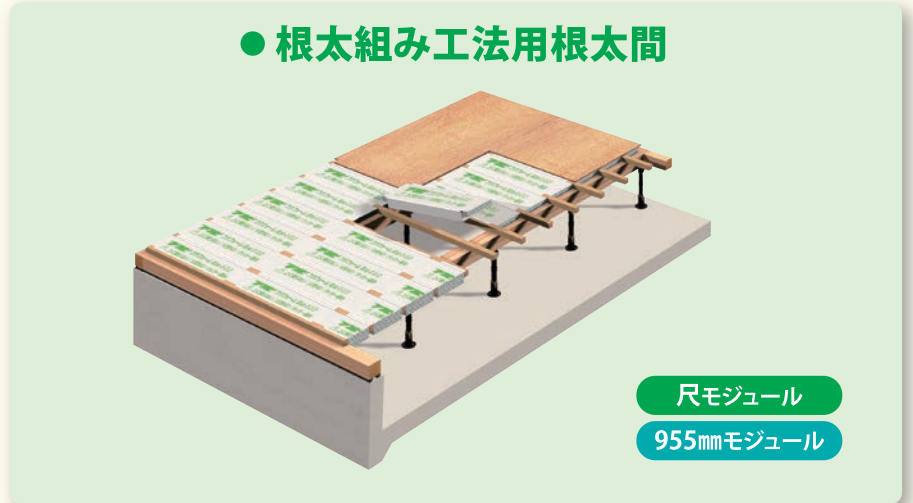

優れた施工性

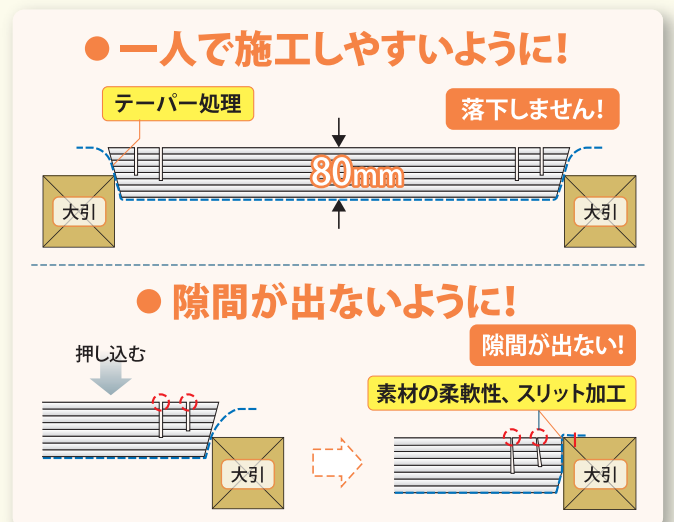
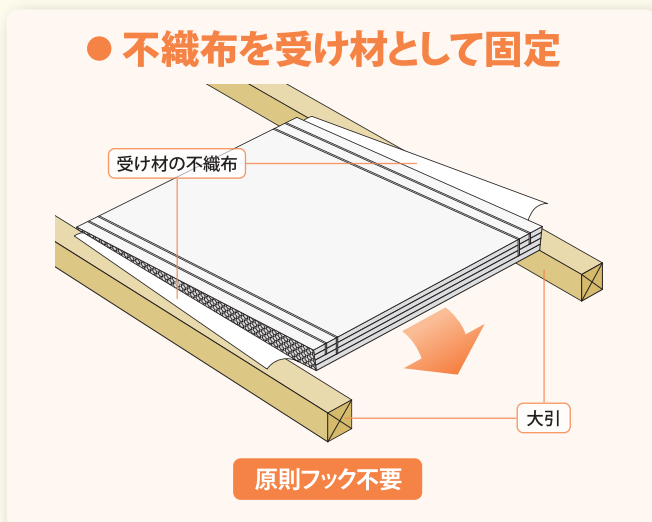

環境性

支持される理由②

紙を使ったEcoな次世代断熱材

これまでリサイクルできずに捨てられていた「紙」を、断熱材に利用できないか…。そんな発想から生まれた「フクフォームEco」は、徹底して環境負荷低減にこだわった床断熱用エコ資材です。従来品に比べて、こんなに良いことばかりの新製品をぜひご使用ください。



グラスウール32Kとの比較時

● 1棟当たり、CO₂を359kg削減

原材料製造から廃棄まで、1棟(20坪)分の床断熱材のCO₂排出量

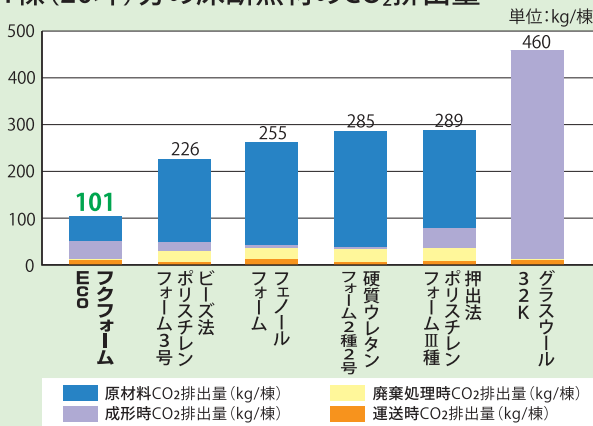

※2009年外部コンサルタントにて試算

産業古紙と水発泡を利用

● 未使用の紙廃材を再生利用

製紙工程で出る産業古紙、再生プラスチック、水、コーンスターチを使ったEco製品



「フクフォームEco」は、微粉砕した産業古紙、再生プラスチック、コーンスターチを原料に、水発泡技術で製造したエコ素材です。

● 燃焼時に有毒ガスの発生が少ない

省エネ基準適合のフクフォームEco 1棟(20坪)分を燃焼させた場合

単位:kg/棟		フクフォームEco
一酸化炭素	CO	25.44
二酸化炭素	CO ₂	103.88
塩化水素	HCl	不検出
硫酸化合物	SO _x	不検出
窒素化合物	NO _x	不検出
シアン化水素	HCN	不検出
アンモニア	NH ₃	不検出
フッ化水素	HF	不検出
臭化水素	HBr	不検出

有毒ガス、シアン化水素の発生が少ない

※データは測定値であり、保証値ではありません。 ※不検出とは検出限界未満を意味します。

● 断熱性能を長期間維持

発泡剤(断熱ガス)の発散がなく、長期にわたり断熱性能を維持

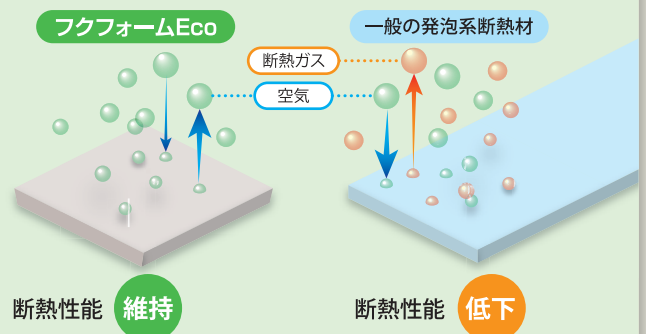

断熱性能 **維持**

断熱性能 **低下**

発泡剤が水蒸気であり気泡のなかに存在するのは空気であるため、変化が起こらない。

発泡剤(断熱ガス)と空気との置換が起こる。

現場での高い自由度を実現。

基本的な作業は3ステップで完了です。

ステップ

1 大引間、または根太間に仮置きします。



フクフォームEcoのスリットが大引と平行になるように配置してください。

ステップ

2 大引間、または根太間に押し込みます。



根太無し工法用の場合、フクフォームEcoの中央部が大引と面になるように充填します。

ステップ

3 不織布をタッカーで大引または根太に打ち込みます。



タッカーは片側3箇所以上としてください。また、タッカーのピッチは300mm以内としてください。タッカーを打つ場合は製品と平行になるように打ちつけてください。

割付物件事例 1 [一般組]

土台～土台、土台～大引、大引～大引間の施工範囲違いで、一般品はカットが必要！
2種類のフクフォームEco規格品を選択することで、カット数を大きく削減！

- 下記の事例は、土台105、大引90の現場です。計画は、根太無し工法でE-2230とE-2235の2種類をご採用いただきました。
- この物件事例では間崩れ部分もなく、長手方向のみの一部カットで対応できました。全体で使用した枚数計71枚のうち、9枚のカットで納められました。

長手方向の
カット

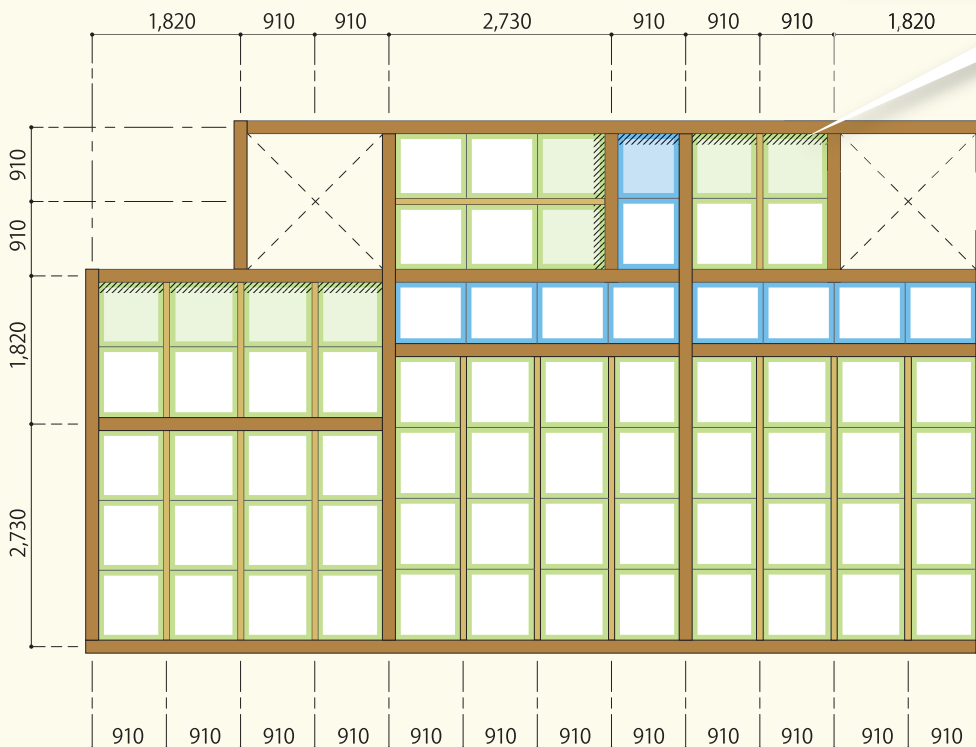
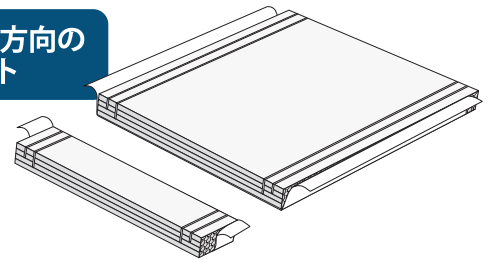

土台 105×105

大引 90×90

E-2230の幅方向の施工範囲は、内寸812.5～820mmに対応可能。「材寸90(大引)～90(大引)間」と「材寸90(大引)～105(土台)間」に、施工が可能です。

E-2230
カット有

E-2235の幅方向の施工範囲は、内寸797.5～805mmに対応可能。「材寸105(土台)～105(土台)間」に、施工が可能です。(その他、材寸105～120間にも施工可能です)

E-2235
カット有

///
カット
(長手方向)

詳細図 (scale: 1/50)

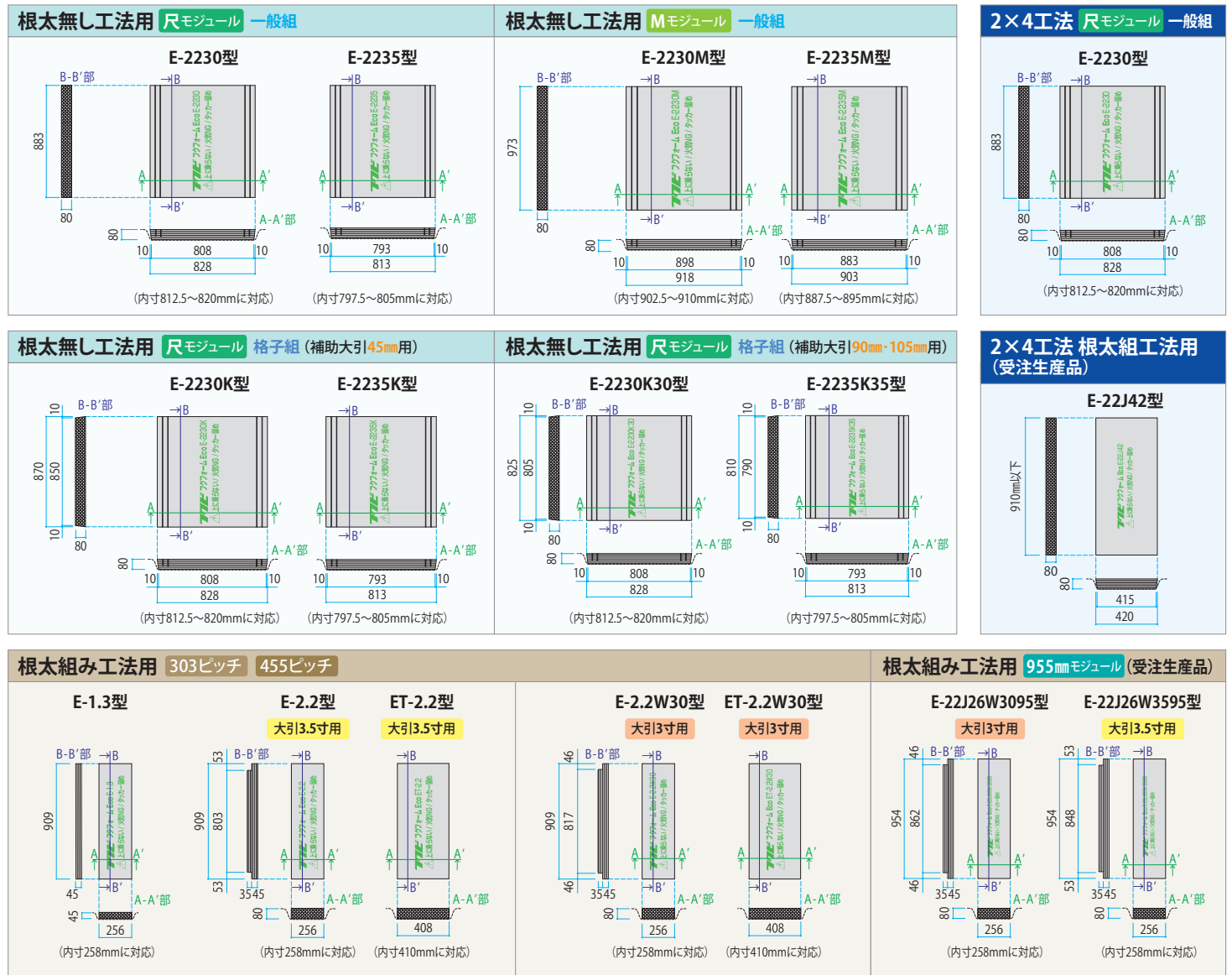

受注生産ラインナップ (10坪以上からの対応) 詳しくは担当営業にお問い合わせください。

根太無し工法用

■ 受注生産品の仕様

- ・幅方向端部にはスリット、テーパーがありますが、長さ方向の端部はテーパー無しのフラットです。
- ・スリットの位置は通常在庫品と同じで、両サイドの端から40mmと80mmです。
- ・テーパーの傾きも通常在庫品と同様です。
- ・不織布付です。

・10坪(40枚)以上からの対応となります。

■ サイズの割り出し方

- ①土台伏図からモジュール、土台・大引・補助大引の断面寸法を読み取る。
 - ②見積りの計算表にそれぞれの寸法を打ち込み、製品サイズを割り出す。
- ※土台・大引間と大引・大引間に7.5mmを超える寸法差がある場合には一型で兼用できませんので、現場でカットしてください。

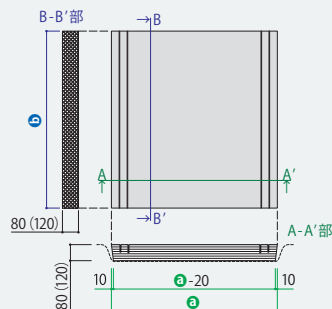

型名	対応可能大引間寸法	対応可能補助大引間寸法	製品寸法		梱包内容	バラ出荷
			a幅方向	b長さ方向		
E-22J82型	760~820mm	820mm以下	768~828mm	820mm以下	4枚	×
E-22J88型	760~880mm	880mm以下	768~888mm	880mm以下		
E-22J92型	760~920mm	920mm以下	768~928mm	920mm以下		
E-22J97型	760~970mm	970mm以下	768~978mm	970mm以下		

※幅方向の製品寸法は、テーパーがついているため大引間の寸法より8mm大きくなっています。

2×4工法根太組み工法用 (根太幅38mm用)

型名	対応可能大引(根太)ピッチ	対応可能大引(根太)間寸法	製品寸法		梱包内容	バラ出荷
			a幅方向	b長さ方向		
E-22J42型	455mm	417mm	420mm	910mm以下	8枚(1坪)	×

※幅方向の製品寸法は、テーパーがついているため大引間の寸法より3mm大きくなっています。

955mmモジュール根太組み工法用

型名	対応可能根太間寸法	大引寸法	製品寸法		梱包内容	バラ出荷
			a幅方向	b長さ方向		
E-22J26W3095型	258mm	3寸	256mm	954mm	12枚(1坪)	×
E-22J26W3595型		3.5寸	256mm	954mm		
E-22J42W3095型	422mm以下	3寸	420mm以下	954mm	8枚(1坪)	×
E-22J42W3595型		3.5寸	420mm以下	954mm		

		呼称(型名)	規格		コード	梱包内容	バラ出荷		
			納まり寸法	熱抵抗値					
根本無し工法用	Rモジュール	一般組	3寸大引間用	E-2230型	内寸812.5~820mmに対応	2.2㎡・K/W	E2230	×	
			3.5寸大引間用	E-2235型	内寸797.5~805mmに対応		E2235		
		格子組	3寸大引間用(45mm補助大引用)	E-2230K型	内寸812.5~820mmに対応		E2230K		
			3.5寸大引間用(45mm補助大引用)	E-2235K型	内寸797.5~805mmに対応		E2235K		
			3寸大引間用(3寸補助大引用)	E-2230K30型	内寸812.5~820mmに対応		E230K30		
	Mモジュール	一般組	3寸大引間用	E-2230M型	内寸902.5~910mmに対応	2.2㎡・K/W	E2230M		
			3.5寸大引間用	E-2235M型	内寸887.5~895mmに対応		E2235M		
		Rモジュール	303ピッチ根太間用	E-2.2型	内寸258mmに対応		E22		1坪入(12枚)
			455ピッチ根太間用	ET-2.2型	内寸410mmに対応		ET22		1坪入(8枚)
			3寸大引間用	303ピッチ根太間用	E-2.2W30型		内寸258mmに対応		E22W30
		455ピッチ根太間用	ET-2.2W30型	内寸410mmに対応	ET22W30	1坪入(8枚)			
		303ピッチ根太間用	E-1.3型	内寸258mmに対応	1.3㎡・K/W	E13	2坪入(24枚)		

別売部材	呼称	写真	コード	単品価格	梱包価格	梱包内容	バラ出荷
	断熱材カッター		DNZCTR	¥4,300	¥4,300	1本入	※
	Eフック80		EH80	¥62	¥19,840	320個入(32個×10)	○(32個単位)

ご発注に関する注意事項 ※断熱材カッターをご発注の際は、1オーダーに正梱が含まれている場合についても梱包手数料として、¥3,000別途申し受けます。
※Eフック80はバラ出荷対応いたします。ただし、1オーダーに正梱が含まれている場合についても梱包手数料として、¥3,000別途申し受けます。

■ フクフォームEco 省エネルギー告示・住宅金融支援機構断熱構造基準・性能表示基準の関係

省エネルギー告示	住宅金融支援機構の断熱構造基準	性能表示基準	部位	断熱性能 (㎡・K)/W			
				平成28年基準	1・2・3地域	平成28年基準	4・5・6・7地域
				平成11年基準	I・II地域	平成11年基準	III・IV・V地域
平成28年告示附則	平成11年告示	フラット35S	等級4	熱抵抗値	フクフォームEco	熱抵抗値	フクフォームEco
外気に接する床	在来軸組工法(充填断熱工法)	その他の床	5.2	—	3.3	—	
			3.3	E-1.3型+E-2230型 E-1.3型+E-2235型	2.2	E-2230K型 E-2230K30型 E-2.2型 E-2.2W30型 E-22J82型 E-22J92型 E-22J42W3095型 E-22J42W3595型 E-2235型 E-2235K型 E-2235M型 ET-2.2型 E-22J88型 E-22J97型	
			4.2	—	3.1	—	
			3.1	—	2.0	E-2230型(根本無し工法) E-22J42型(根本組み工法)	
枠組壁工法(充填断熱工法)		外気に接する床	4.2	—	3.1	—	
		その他の床	3.1	—	2.0	—	

※各地域の左欄は必要な熱抵抗値 [(㎡・K)/W]、右欄はフクフォームEcoの種類(全種類共通)です。

■ 断熱構造とする部分とフクフォームEcoの施工箇所

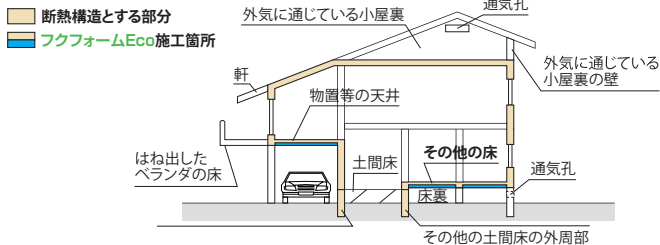

■ 地域区分

平成28年基準	平成11年基準	
1・2地域	I地域	北海道
3地域	II地域	青森県 岩手県 秋田県
4地域	III地域	宮城県 山形県 福島県 栃木県 新潟県 長野県
5・6地域	IV地域	茨城県 群馬県 埼玉県 千葉県 東京都 神奈川県 富山県 石川県 福井県
		山梨県 岐阜県 静岡県 愛知県 三重県 滋賀県 京都府 大阪府 兵庫県
		奈良県 和歌山県 鳥取県 島根県 岡山県 広島県 山口県 徳島県 香川県
		愛媛県 高知県 福岡県 佐賀県 長崎県 熊本県 大分県
7地域	V地域	宮崎県 鹿児島県

地域区分は市町村レベル

※詳細は住宅金融支援機構監修の「木造住宅工事仕様書」をご参照ください。

■ 使用時のご注意

- 長時間、直射日光にあてると劣化の原因になります。保管する際は十分ご注意ください。また、施工の際もすみやかに仕上げ施工を行う等、配慮してください。
- フクフォームEcoは可燃物です。火を近づけないようご注意ください。
- 廃棄する場合は、各地域の廃棄物処理指針に従って処理してください。
- 大部分の有機溶剤、石油類には侵されますので、施工する際、薬剤・接着剤・塗料には十分ご注意ください。
- 木材防腐・防蟻剤を使用する場合は、完全に乾燥してからフクフォームEcoを施工してください。
- 施工後、フクフォームEcoの上に乗ったり、重量物を載せると、フクフォームEcoが割れて落下する危険性がありますのでご注意ください。
- フクフォームEcoは柔らかい素材のため損傷しやすいので、取り扱いに十分ご注意ください。
- 雨天時の施工は避けてください。
- 施工後、雨掛りとなる部分には十分養生を行ってください。
- 施工中、施工後に雨水などで濡れた場合は十分乾燥させてください。
- 床下は十分な換気を取るようにしてください。
- 保管時は、雨掛りにならないような箇所に保管ください。
- 断熱材カッターは、正当な理由なく携帯していると銃刀法違反、又は軽犯罪法違反の対象になります。車の中や人目に付く場所に放置しないようご注意ください。
- 保管時には床に直置きしないようにしてください。

■ 物性データ

名称	古紙混入発泡ポリプロピレン断熱材	備考
主成分	紙/コーンスターチ/ポリプロピレン	—
熱伝導率	0.036W/(m・K) (算出値)	—
熱抵抗値	1.3 ㎡・K/W 以上 (45mm厚) 2.2 ㎡・K/W 以上 (80mm厚)	III・IV・V地域の省エネ基準 [I・II地域の省エネ基準]
曲げ強さ	2.0 N/cm ² 以上	JIS A 9521に準拠
圧縮強さ	0.2 N/cm ² 以上	JIS A 9521に準拠
吸水量	5.0 g/100cm ² 以下	JIS A 9521に準拠
透湿係数	480 ng/(m ² ・s・Pa) 以下 (25mm厚) 267 ng/(m ² ・s・Pa) 以下 (45mm厚) 150 ng/(m ² ・s・Pa) 以下 (80mm厚)	JIS A 9521に準拠

※フクフォームEcoは異形品のため、製品固有の熱的的性能を表す熱抵抗値(R値)で表記しています。
※熱伝導率は、厚み÷熱抵抗値で算出した数値であり、測定値ではありません。
※データは測定値であり、保証値ではありません。

●掲載の仕様および外観は改良のため予告なく変更することがあります。●商品色は印刷により実際の色とは異なって見える場合があります。価格に消費税は含まれていません。



本社/福井市三十八社町 33-66 ☎(0776) 38-8013 〒918-8585
東京 ☎(03) 5742-6301 大阪 ☎(06) 6386-6950 名古屋 ☎(052) 855-2332

札幌 ☎(011) 896-7500 岩手 ☎(019) 673-8254 仙台 ☎(022) 287-3471
宇都宮 ☎(028) 636-3521 北関東 ☎(048) 661-0400 千葉 ☎(028) 636-3521
神奈川 ☎(045) 470-1050 新潟 ☎(025) 241-7832 北陸 ☎(0776) 38-8010
静岡 ☎(052) 855-2332 岡山 ☎(086) 232-0601 広島 ☎(082) 246-7211
福岡 ☎(092) 471-5800 鹿児島 ☎(099) 259-0220 沖縄 ☎090-1995-2980

2024年9月価格改定版

<https://www.fukuvi.co.jp>

【KC702】 2026.04 (R6)